



FBT MaxX 4a

300+100 W - PROCESSED ACTIVE MONITOR

FBT MaxX 4

300 W - SOUND REINFORCEMENT MONITOR

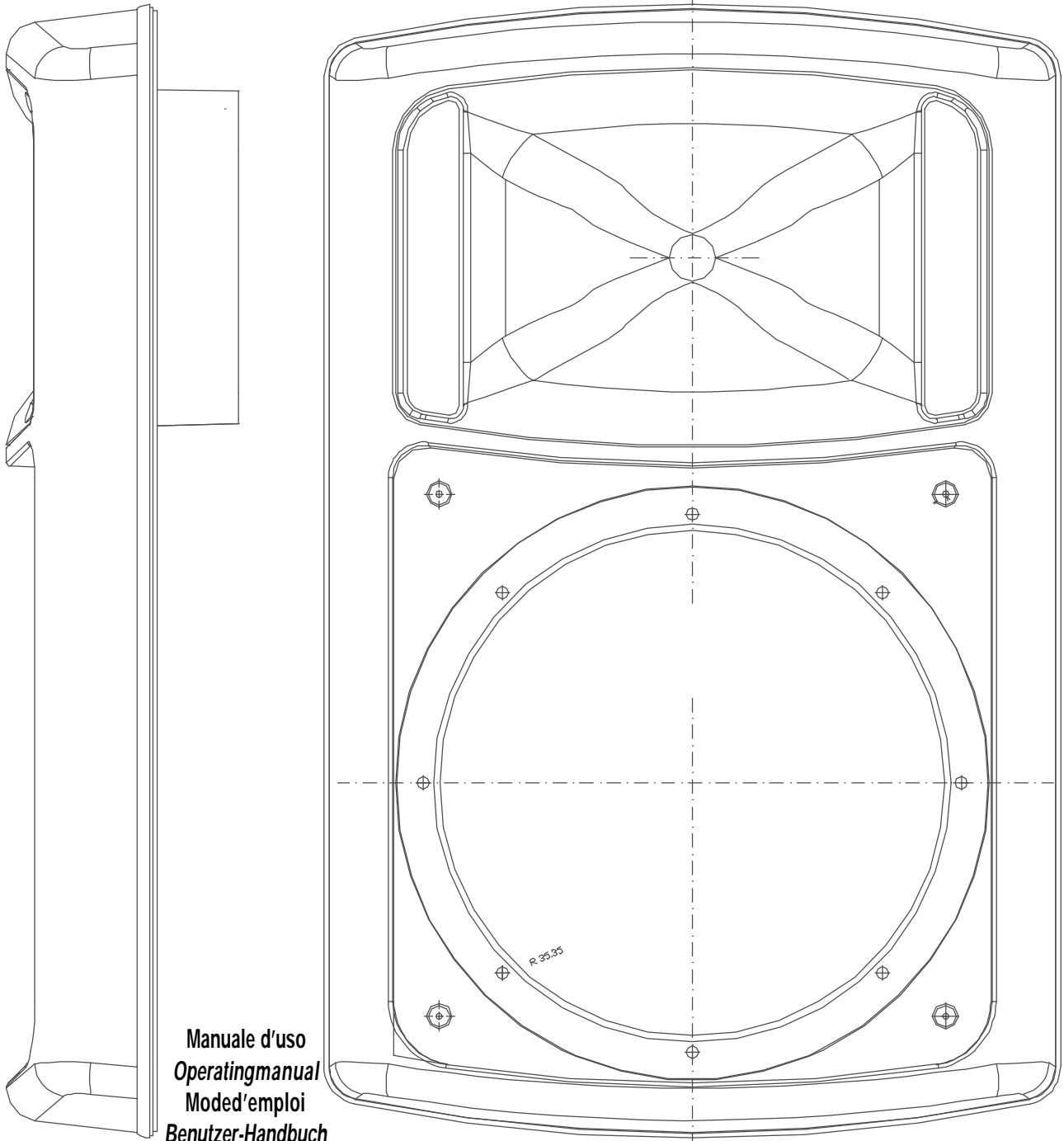

Manuale d'uso
Operating manual
Moded'emploi
Benutzer-Handbuch

- I
- UK
- F
- D

**ATTENZIONE**RISCHIO DI SHOCK ELETTRICO
NON APRIRE

PEREVITARE IL RISCHIO DI SHOCK ELETTRICO
NON APRIRE IL COPERCHIO
NON USARE UTENSILI MECCANICI ALL'INTERNO
CONTATTARE UN CENTRO DI ASSISTENZA QUALIFICATO

PEREVITARE IL RISCHIO DI INCENDIO O DI SHOCK ELETTRICO
NON SPORRE L'APPARECCHIATURA ALLA PIOGGIA
O ALL'UMIDITÀ

**WARNING**RISK OF ELECTRIC SHOCK
DO NOT OPEN

TO REDUCE THE RISK OF ELECTRIC SHOCK
DO NOT REMOVE COVER (OR BACK)
NO USER SERVICEABLE PARTS INSIDE
REFER SERVICING TO QUALIFIED SERVICE PERSONNEL

TO REDUCE THE RISK OF FIRE OR ELECTRIC SHOCK
DO NOT EXPOSE THIS EQUIPMENT TO RAIN OR MOISTURE

- ° Prima di alimentare il diffusore assicuratevi che la tensione di alimentazione non sia superiore a quella riportata nel pannello posteriore
- ° Non usate mai l'apparecchio se il cavo o la presa di rete non sono in perfette condizioni; evitate di piegare eccessivamente, tirare o tagliare il cavo di alimentazione;
- ° Per evitare il rischio di shock elettrico **non aprire mai il diffusore**
- ° Non togliete la rete metallica di protezione dell'altoparlante: toccarlo con oggetti con le stesse mani potrebbe arrecare danni irreparabili
- ° Per la pulizia del diffusore non usate solventi tipo acetone o alcool che danneggerebbero la finitura esterna
- ° Evitate di tenere il sistema esposto per lungo tempo all'azione di agenti atmosferici quali umidità, forti variazioni di temperatura, eccesso di calore, ecc.
- ° Evitate l'accumulo di polvere e, per quanto possibile, protegetelo, per il trasporto, con il suo imballaggio originale
- ° In caso di cattivo funzionamento di qualsiasi dispositivo del sistema, affidatevi al più vicino centro di assistenza FBT o ad un altro centro specializzato, evitando di provvedere personalmente

AVVERTENZA

Per evitare fastidiosi fenomeni di innesco (effetto Larsen) o ronzio, assicuratevi che i cavi microfonici siano schermati e che i microfoni non siano orientati nella direzione delle casse acustiche.

- ° Before powering the speaker system make sure that the mains power voltage is no higher than that shown on the rear panel
- ° Never use the appliance if the power cable or plug are not in perfect conditions; avoid excessive bending, pulling or cutting of the power cable
- ° To prevent the risk of electric shock never remove cover (or back) of the speaker system
- ° Do not remove the front metal grille which protects the loudspeaker; avoid touching it with any serviceable parts to prevent any irreparable damage
- ° Do not use solvents such as acetone or alcohol to clean the system, as they would damage its finish
- ° Avoid exposing the system to the action of atmospheric agents for a long time (dampness, excessive heat, strong temperature variations, etc.)
- ° Clean the system once in a while to avoid excessive dust; when possible protect the system inside its original packaging for any transport purpose
- ° In the event of malfunction of any part of the system, contact the nearest FBT service centre or other specialised centres, but never try to carry out repairs yourself

WARNING

To avoid any annoying feedback or noise (Larsen effect), make sure that the microphone cables are screened and that microphones are never pointed in the direction of the loudspeakers.

INSTALLAZIONE

Per l'impilabilità di 2 box il sistema è provvisto di 4 adattatori "B" (2 per ogni box in dotazione) da inserire ad incastrare i piedini "A".

NON SOVRAPPONETE PIÙ DI DUE DIFFUSORI

Il diffusore acustico FBTMaxX può essere appoggiato direttamente al suolo tramite i piedini "A".

4 inserti filettati M10 consentono il fissaggio di staffe a muro o a soffitto, con la possibilità di poter orientare il diffusore a piacimento. Gli inserti supportano il peso di **un solo** diffusore.

L'inserto filettato "C" consente di serrare lo stativo nell'adattatore integrato nel box.

ACCESSORI:

Staffa per fissaggio a muro (orizzontale):
mod. BOX100
Staffa per fissaggio a muro (verticale):
mod. BOX101

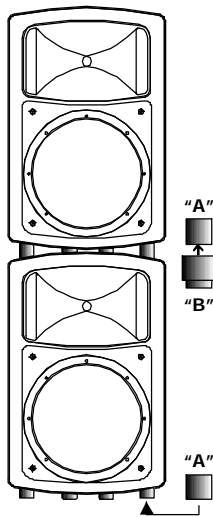
**INSTALLATION**

To enable stacking of two units the speaker system is supplied with 4 adapters "B" (2 for each box) to insert into the "A" rubber feet.

DO NOT STACK MORE THAN TWO SPEAKER SYSTEMS

The FBTMaxX speaker system can be directly placed on the ground with the "A" rubber feet.

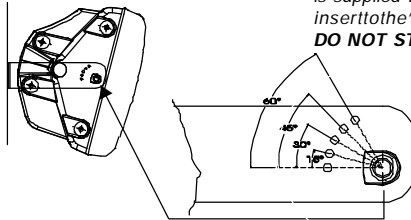

4 flying points M10 allow installation to wall or ceiling through dedicated metal stands with the possibility of orienting the system as requested. The flying points can support the weight of **only one** speaker.

The screw type fixing system "C" allows tight fixing of the speaker stand to the integrated socket of the speaker system.

ACCESSORIES:

- mod. BOX100 - wall metal stand (horizontal)
- mod. BOX101 - wall metal stand (vertical)

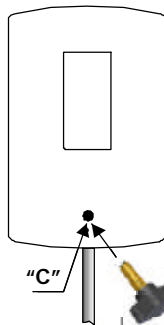
**INTRODUZIONE**

La nuova generazione di diffusori acustici FBTMaxX è realizzata in polipropilene con stampaggio ad iniezione a gas che consente di ottenere un prodotto ultraleggero ma nel contempo estremamente robusto. Il particolare design permette una multifunzionalità di utilizzo in tutti i sistemi di amplificazione audio-professionali: come monitor da palco, per l'installazione a parete o soffitto. Il nuovo sistema A.D.A.P. (Advanced Dynamic Active Protection) di protezione elettronica dei trasduttori, assicura la massima garanzia di funzionamento in situazioni di utilizzo impossibili ad un normale diffusore sonoro.

Il finale di potenza presente all'interno della FBTMaxX 4a progettato con tecnologia PWM (Pulse Width Modulation) permette di ridurre il peso in rapporto 1:3, raggiungendo una efficienza tre volte superiore rispetto ad una tecnologia tradizionale; l'altoparlante custom è un 12" B&C con magnete al "neodymium" e cestello in alluminio die-cast. FBTMaxX è un connubio perfetto tra potenza, meccanica e tecnologia d'avanguardia. La serie FBTMaxX comprende il modello amplificato FBTMaxX 4a (300W per il woofer, 100W per il driver-tromba) e il modello FBTMaxX4 (filtro passivo 300W)

INTRODUCTION

The new generation of FBTMaxX speakers features gas injection moulded cabinets to achieve compact but sturdy products. The special design with flowing lines and rounded edges enables multifunctional use in all audio-professional amplification systems: as stage monitor, for wall or ceiling mounting, and with special adapters to enable cabinet stacking. The new A.D.A.P. (Advanced Dynamic Active Protection) processor ensures total protection of the transducers and improvement of the acoustic response.

Output stages for low frequency unit with PWM (Pulse Width Modulation) technology enables reduction in weight to the ratio of 1:3, to achieve three times greater efficiency than conventional technology; the 12" ultra-light custom B&C low frequency driver features neodymium magnet and die-cast aluminium frame.

FBTMaxX speaker system is the right synthesis of power, project development and tremendous technology.

The FBTMaxX series includes model FBTMaxX 4a (bi-amplified version: 300W for the LF, 100W for the HF) and model FBTMaxX4 (passive version with passive filter, 300W).

CONTROLLI

IN - link-OUT : Presediingresso eduscita bilanciataeettronicamente. La presa "IN" XRL+Jack-Combo- consente il collegamento di un microfonodinamicoabassaimpedenzaounsegnalepreamplificato come quello insuscitadounmixer;l'uscita"OUT"XLR è connessa in parallelo (link) conl'ingresso"IN"permettendoilcollegamentodipiùdiffusoricolo stesso segnale.

#LINE/MIC : Posizionarel'interruttorein"MIC"sesicollegaunmicrofono o un dispositivo a bassa impedenza; in "LINE" per il collegamento di sorgenti di segnale ad alto livello.

GAIN: Regola la preamplificazione del segnale proveniente dall'ingresso "IN" ottimizzandola al corretto funzionamento del circuito di canale. Per una equilibrata regolazione del Gain, posizionare la manopola del Volume a circa 3/4 della sua corsa in senso orario, e regolare il Gain.

HIGH/MID/LOW : Controlli di tono che permettono di modificare la timbrica del suono. I controlli di tono sono posti elettronicamente dopo il controllo del Gain e la loro esaltazione può

provocare la saturazione del canale: in questo caso occorre agire sul controllo del Gain. Con la manopola in posizione centrale (0) non avviene alcuna alterazione timbrica.

#VOL : Potenzziometro di volume che regola il livello generale del segnale. Normalmente le migliori prestazioni si ottengono con la manopola posizionata a circa 3/4 della sua corsa e con il Gain regolato in modo da ottenere il livello desiderato.

GND LIFT : Interruttore per la separazione elettrica tra il circuito di massa e il circuito di terra. Con il pulsante premuto (on) la massa dei segnali in ingresso viene elettricamente scollegata dal circuito di terra (identificato nello chassis); nel caso si manifesti un ronzio sul diffusore questa posizione provvede ad aprire gli "anelli di massa", spesso causati da tali disturbi. Con il pulsante rilasciato la massa dei segnali in ingresso viene elettricamente collegata al circuito di terra dell'apparecchio (identificato nello chassis). **UTILIZZARE IL GROUND LIFT SOLO PER SEGNALI BILANCIATI.**

A.D.A.P : Processore per la protezione dei trasduttori dalle eccessive tensioni; quando il segnale audio raggiunge la soglia di pericolo per i componenti il sistema interviene automaticamente attenuando la tensione del segnale riportandolo al di sotto dei limiti: i tempi di reazione del sistema sono rapidissimi. Nel diffusore FBTMaxX sono presenti due circuiti di controllo separati, per le alte e basse frequenze; la loro entrata in funzione viene segnalata dall'accensione dei leds "HF" e "LF".

PWR: Led che segnala l'accensione del sistema.

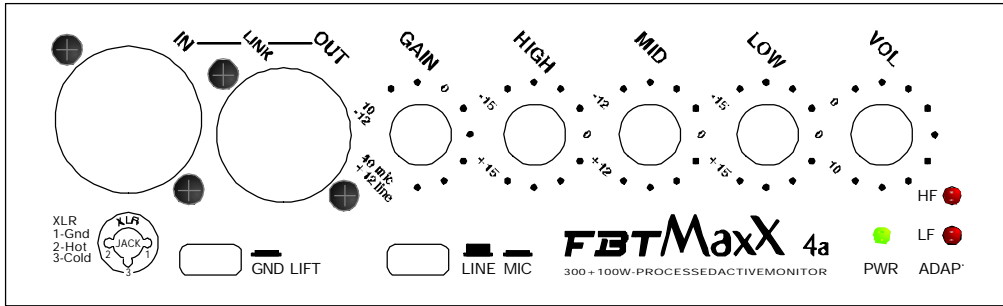

CONTROLS

IN link OUT : Input and output sockets, electronically balanced. The "IN" XLR+Jack combo socket allows connection of a dynamic microphone at low impedance or of a pre-amplified signal such as a mixer line out; the "OUT" socket is connected in parallel (link) with the input "IN" allowing multiple connection of more systems with the same signal.

#LINE/MIC: switch to select either "MIC" position if a microphone or a low frequency appliance is connected; the "LINE" position allows connection of high level signal sources.

GAIN : regulates pre-amplification of the signal coming from the input "IN", ensuring perfect operation of the channel circuits. For a well-balanced gain adjustment, set the Volume to approx 3/4 clockwise, then adjust the gain accordingly.

HIGH/MID/LOW : 3-band equalisation to modify the sound tone. These controls are electronically post-gain and if boosted can clip the channel: in this case adjust the gain control anticlockwise. When the potentiometers are set to "0" the tone

remains unchanged.

#VOL : volume potentiometer to control the channel signal level. Normally optimal channel circuit performance is achieved with the knob positioned at approx. 3/4 clockwise and the gain control set to the desired level.

GND LIFT : 2-position selector for separating the signal source ground and the amplifier ground circuits. ON: the signal ground is electrically disconnected from the amplifier ground circuit (the chassis). If hum is heard in the loudspeakers, the ON position breaks the ground loop, often the cause of this interference. OFF : the ground of the input signals is electrically connected to the amplifier ground circuit (the chassis). **USE GROUND LIFT ONLY WITH BALANCED SIGNALS.**

A.D.A.P. : processor circuit which protects the transducers from excessive tensions; when the audio signal reaches the dangerous threshold for the transducers, the A.D.A.P. system automatically intervenes by reducing the amount of signal within acceptable limits: the time reaction of the systems are very fast. FBTMaxX speaker system features two separate protection systems, both for the low frequency and the high frequency drivers; the activation of these protections is recognisable through the "HF" and "LF" leds lighting up in the control panel.

#PWR: leds signal to indicate the switching on of the system.

CONNESSIONI / CONNECTIONS

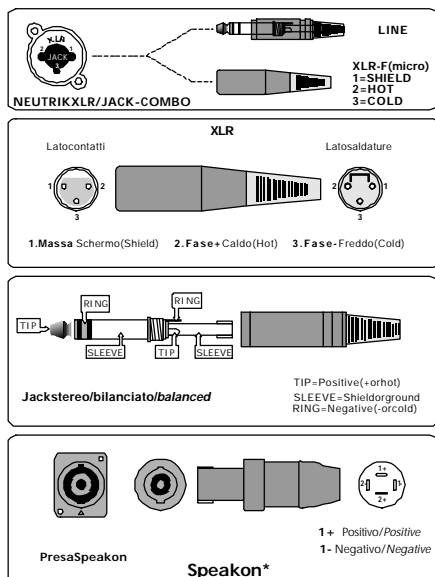

SPECIFICHE TECNICHE / TECHNICAL SPECIFICATIONS

	FBTMaxX 4 ₀	FBTMaxX 4
Configurazione Type	2	2
Impedenza nominale Nominal impedance	viewway	ohm
Amplificatore raccomandato Recommended amp.	•	300 W _{rms}
Amplificatore interno Built-in amplifier	300+100 W _{rms}	•
Risposta in frequenza Frequency response @ -5dB	50Hz - 20kHz	50Hz - 20kHz
Short term Short term (IEC268-5)	•	600 W _{rms}
Sensibilità Sensitivity @ 1W/1m dB	98	98
Massimo SPL Maximum SPL	123 dB	123/ 126
Unità alte frequenze High frequency driver	25.4+tromba 25.4+horn	25.4+tromba 25.4+horn
Unità basse frequenze Low frequency woofer	1 x 320 mm	1 x 320
Dimensioni (LxAxP) mm Dimensions (WxHxD) mm	407x634x330	407x634x330
Peso Weight	16 kg.	12
Connettori di ingresso Input connectors	XLR-Jack	2 x speakon



ESEMPI DI COLLEGAMENTO

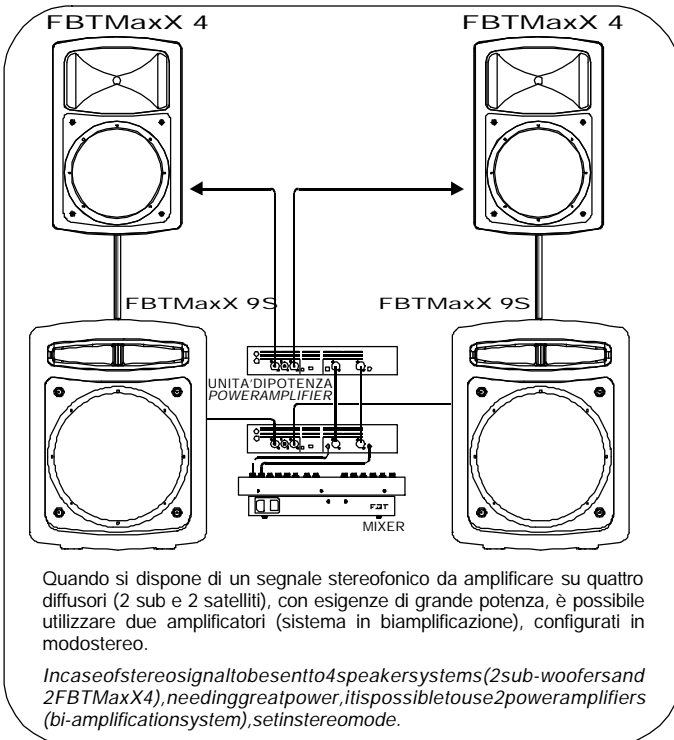
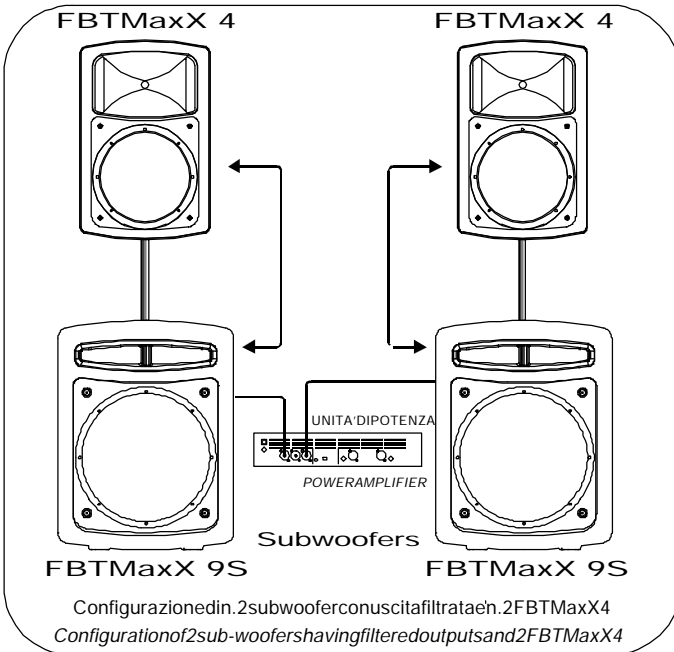
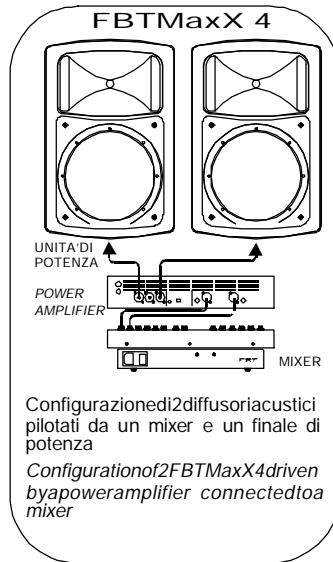
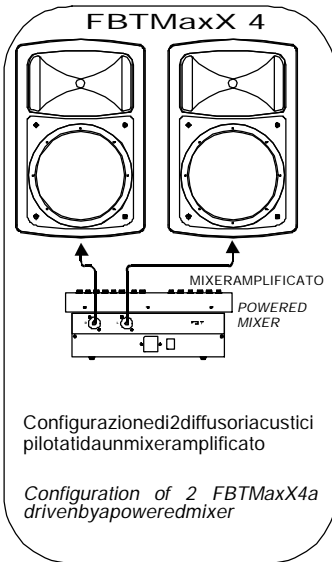

CONNECTION EXAMPLES

